

MANTEL



### MANTEL

**Größe** 62/68, 74/80 und 86/92

Die Angaben für Größe 74/80 und 86/92 stehen in Klammern. Steht nur eine Angabe, so gilt diese für alle Größen.

**Material:** Lana Grossa **Ecopuno Tweed** (60 % Baumwolle, 16 % Polyester, 14 % Alpaka (Baby), 10 % Schurwolle (Merino), Lauflänge 160 m/50 g) **150 (150/200) g** Rosagrau meliert (**Fb 308**) und **Cool Wool Lace** (100% Schurwolle (Merino), Lauflänge 400 m/50 g) **50 g** Flieder (**Fb 15**); Stricknadeln Nr. 4,5, eine 40 cm lange Rundstricknadel Nr. 4,5, eine Häkelnadel Nr. 2; drei Knöpfe mit ca. 20 mm Ø.

**Hinweis:** Der Materialverbrauch für beide Teile der Kombination beträgt zusammen je **150 (200/200) g** von Ecopuno Tweed und **50 g** von Cool Wool Lace.

**Glatt re:** Hinr re, Rückr li.

**Glatt li:** Hinr li, Rückr re.

**Kraus re:** Hin- und Rückr re str.

**Betonte Zunahmen:** Rechter Rand: 2 M kraus re (inklusive Randm), 1 M aus dem Querschnit re verschränkt herausstr.

Linker Rand: 1 M aus dem Querschnit re verschränkt herausstr., 2 M kraus re (inklusive Randm).

**Betonte Abnahmen:** Rechter Rand: 2 M kraus re (inklusive Randm), 2 M re überzogen zusstr. (= 1 M wie zum Rechtsstr. abheben, 1 M re str., dann die abgehobene M überziehen). Linker Rand: 2 M re zusstr., 2 M kraus re (inklusive Randm).

**Maschenprobe:** Glatt re zweifädig (= je 1 Faden pro Garn) mit Nadeln Nr. 4,5: 19 M und 26 R = 10 x 10 cm.

**Die Vorderteile und das Rückenteil bis zu den Armausschnitten in einem Stück str.:** 122 (130/136) M mit Nadeln Nr. 4,5 zweifädig (= je 1 Faden pro Garn) anschlagen und für den Bund 1,5 cm = 5 R kraus str., dabei mit 1 Rückr beginnen. Seitenlinien markieren = 32 (34/35) M pro Vorderteil und 58 (62/66) M für das Rückenteil. Dann M wie folgt einteilen: 5 M kraus re (inklusive Randm), 112 (120/126) M glatt re, 5 M kraus re (inklusive Randm). Für die Seitenschrägen in der 11. R ab Bund 1x 4 M und 1 (2) 4x in jeder 10. R und 4 (3/1)x in jeder 8. R je 4 M abn., dafür jeweils die 2 M vor den Seitenlinien re überzogen zusstr. und die 2 M nach den Seitenlinien re zusstr. = 98 (106/112) M bzw. 26 (28/29) M pro Vorderteil und 46 (50/54) M für das Rückenteil. In 22 (23/24) cm Gesamthöhe über die mittl. M 2 R glatt li str., danach die M-Einteilung wie zuvor arb. In 24,5 (25,5/26,5) cm Gesamthöhe für die Armausschnitte die Arbeit an den Seitenlinien teilen und zuerst mit dem **rechten Vorderteil** weiterarb. In 22,5 (23,5/25,5) cm Gesamthöhe das 1. Knopfloch (= 3. – 5. M abk. und in der folg. R wieder dazu anschlagen) arb. Die folg. 2 Knopflöcher mit einem Abstand von 3 (3,5/4) cm ebenso arb. In 29,5 (31,5/33,5) cm Gesamthöhe für den Halsausschnitt am rechten Rand 1x 5 M und in jeder 2. R 1x 3 (4/4) M, 1x 2 M, 2x je 1 M und in der folg. 4. R 1x 1 M abk. In 36 (38/40) cm Gesamthöhe die restl. 13 (14/15) M abk. Dann mit dem **Rückenteil** weiterarb. In 34 (36/38) cm Gesamthöhe für den Halsausschnitt die mittl. 14 (16/18) M abk. und beide Seiten getrennt beenden.

Für die Ausschnitttrundung am inneren Rand in jeder 2. R 1x 2 M und 1x 1 M abk. In 36 (38/40) cm Gesamthöhe die restl. 13 (14/15) M abk. Andere Seite gegengleich beenden. Das **linke Vorderteil** gegengleich zum rechten beenden, jedoch keine Knopflöcher arb.

**Ärmel:** 27 (29/31) M mit Nadeln Nr. 4,5 zweifädig (= je 1 Faden pro Garn) anschlagen und für den Bund 1,5 cm = 5 R kraus str., dabei mit 1 Rückr beginnen. Dann glatt re weiterarb. Für die Ärmelschrägen beids. in der 5. (7./7.) R ab Bund 1x 1 M und 8 (9/10)x in jeder 4. R) je 1 M zun. = 45 (49/53) M. In 17 (19/21) cm Gesamthöhe alle M abk. **2. Ärmel** ebenso arb.

**Knöpfe (3x):** Um einen verstellbaren Fadenring mit Häkelnadel Nr. 2 in Rosagrau meliert arb. 1. Rd: 8 fe M um den Fadenring. 2. Rd: Stets 2 fe M in 1 M = 16 fe M. 3. Rd: \* 1 fe M, 2 fe M in 1 M, ab \* 8x arb. = 24 fe M. 4. Rd: 24 fe M. Knopf einlegen. 5. Rd: \* 1 fe M, 2 zusammen abgemaschte fe M, ab \* 8x arb. = 16 fe M. 6. Rd: Stets 2 zusammen abgemaschte fe M = 8 fe M. Arbeit beenden. Die restl. M mit dem Faden zusammenziehen.

**Fertigstellung:** Schulternähte schließen. Aus dem Halsausschnitt, ohne die Blendenschmalseite, von innen 51 (55/59) M mit der Rundstricknadel Nr. 4,5 zweifädig (= je 1 Faden pro Garn) auffassen und M wie folgt einteilen: 2 M kraus re (inklusive Randm), 47 (51/55) M glatt re, 2 M kraus re (inklusive Randm). Zur Formgebung in jeder 2. R 2x je 1 M beids. zun., dabei betonte Zunahmen arb. = 55 (59/63) M. In der folg. 2. R über die mittl. 51 (55/59) M gleichmäßig verteilt 9 M zun. = 64 (68/72) M. Nach 3 cm ab Auffassen beids. 1x 1 M und in der folg. 2. R 1x 1 M abn., dabei betonte Abnahmen arb. = 60 (64/68) M. Ab der folg. 2. R noch weitere 4 R kraus re str. M abk. Ärmelnähte schließen. Ärmel einsetzen. Knöpfe annähen.

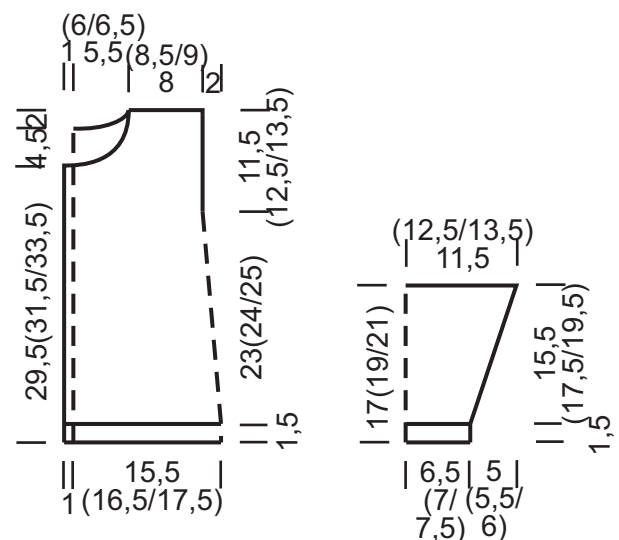

MANTEL

## MASCHENPROBE

Machen Sie eine Maschenprobe! Stricken Sie dafür ein 12 x 12 cm großes Stück im Muster Ihres ausgesuchten Modells. Danach zählen Sie Maschen und Reihen im Bereich 10 x 10 cm aus. Sind es weniger Maschen als in der Anleitung angegeben: Stricken Sie fester oder nehmen Sie dünnere Nadeln (½ bis ganze Nadelstärke). Haben Sie mehr Maschen gezählt: Versuchen Sie, lockerer zu stricken beziehungsweise nehmen Sie dickere Nadeln.

Bitte beachten Sie: Strickarbeiten fallen unterschiedlich aus. Daher sind die Maschenproben-Angaben auf den Bänderolen der Wolle nicht als verbindlich anzusehen. Außerdem werden diese immer auf der Basis glatt rechts erstellt. Für eine perfekte Arbeit ist daher die Maschenprobe im gewünschten Muster ein Muss. Damit Ihr Wunschmodell nicht nur schön aussieht, sondern auch passt!

## ABKÜRZUNGEN

**M** = Masche · **R** = Reihe · **Rd** = Runde · **U** = Umschlag · **Fb** = Farbe · **li** = links · **re** = rechts · **str.** = stricken · **zusstr.** = zusammenstricken  
**arb.** = arbeiten · **abk.** = abketten · **abn.** = abnehmen · **zun.** = zunehmen · **beids.** = beidseitig · **mittl.** = mittleren  
**folg.** = folgende · **restl.** = restliche · **Stb** = Stäbchen · **Lufm** = Luftmasche · **Ketm** = Kettmasche · **fe M** = feste Masche