

JACKE



JACKE

Größe 36/38, 40/42 und 44/46

Die Angaben für Größen 40/42 und 44/46 stehen in Klammern. Ist nur eine Angabe gemacht, gilt diese für alle Größen.

Material: Lana Grossa **Alcanto** (70 % Polyester, 30 % Polyamid, Lauflänge 130 m/50 g) **300 (300/350) g** Schwarz (**Fb 11**); Stricknadeln Nr. 7 und 8, eine 40 cm lange Rundstricknadel Nr. 7.

Kraus re: Hin- und Rückr re.

Flechtmuster: M-Zahl teilbar durch 2 + 2 Randm. **1. R (= Hinr):** Randm, * hinter der Arbeit in die 2. M der linken Nadel einstechen und re str., dabei die M auf der Nadel lassen, dann die 1. M der linken Nadel re str., beide M von der linken Nadel gleiten lassen, ab * stets wdh., Randm. **2. R (= Rückr):** Randm, 1 M li, * vor der Arbeit in die 2. M der linken Nadel einstechen und li str., dabei die M auf der Nadel lassen, dann die 1. M der linken Nadel li str., beide M von der linken Nadel gleiten lassen, ab * stets wdh., 1 M li, Randm. Die 1. und 2. R stets wdh.

Randmasche: Hinr: 1. M re str.; am Ende der R die letzte M re str.; **Rückr:** 1 M wie zum Linksstr. abheben (Faden vor der Arbeit); am Ende der R die letzte M wie zum Linksstr. abheben (Faden vor der Arbeit).

Doppelte Randmaschen (Verschlussrand): Hinr: 1. M re str. und 2. M wie zum Linksstr. abheben (Faden hinter der Arbeit); am Ende der R die vorletzte M wie zum Linksstr. abheben (Faden hinter der Arbeit) und die letzte M re str.; **Rückr:** 1. M wie zum Linksstr. abheben (Faden vor der Arbeit) und die 2. M li str.; am Ende der R die vorletzte M li str. und die letzte M wie zum Linksstr. abheben (Faden vor der Arbeit).

Musterfolge: 1 R kraus re, * 2 R Flechtmuster, 2 R kraus re, ab * stets wdh.

Maschenproben: Musterfolge mit Nadeln Nr. 8: 14 M und 14,5 R = 10 x 10 cm; Flechtmuster mit Nadeln Nr. 8: 14,5 M und 11,5 R = 10 x 10 cm.

Hinweis: Die Jacke längt sich beim Tragen.

Rückenteil: 72 (78/84) M mit Nadeln Nr. 7 anschlagen und dann mit Nadeln Nr. 8 in der Musterfolge str., dabei mit 1 Rückr beginnen. Für die Seitenschrägen in jeder 2. R 16x je 1 M beids. zun. = 104 (110/116) M. In 28 cm Gesamthöhe = nach 41 R ab Anschlag im Flechtmuster weiterarb. In 39 (41/43) cm Gesamthöhe für die Schulterschrägen 1x 2 M, dann in jeder 2. R 8x je 2 M beids. und die restl. 68 (74/80) M stilllegen (die mittl. 26 M bilden den Halsausschnitt und beids. 21 (24/27) M die Schulter).

Linkes Vorderteil: 39 (43/47) M mit Nadeln Nr. 7 anschlagen und dann mit Nadeln Nr. 8 in der Musterfolge str., dabei mit 1 Rückr beginnen und am Verschlussrand doppelte Randm arb. Für die Seitenschräge am rechten Rand 16x 1 M zun. = 55 (59/63) M. In 28 cm Gesamthöhe = nach 41 R ab Anschlag im Flechtmuster weiterarb. In 39 (41/43) cm Gesamthöhe für die Schulterschräge am rechten Rand 1x 2 M, dann in jeder 2. R 8x je 2 M und 1x 21 (24/27) M stilllegen. In 42 (44/46) cm Gesamthöhe für den Halsausschnitt am linken Rand 1x 12 (13/14) M und in jeder 2. R 4x je 1 M abk.

Rechtes Vorderteil: Gegengleich arb.

Fertigstellung: Über die stillgelegten 39 (42/45) Schulter-M je 1 Hinr li str. Schulternähte schließen, dafür die M beider Schultern je auf eine Nadel nehmen, die Nadeln hintereinander links auf links legen und je 1 M der einen mit 1 M der anderen Nadel re zusstr. und abk. Beidseitig der stillgelegten 26 M des rückwärtigen Halsausschnitts je 25 M aus dem Halsausschnitt der beiden Vorderteile mit der Rundstricknadel Nr. 7 auffassen = 76 M und 5 R kraus re str., dabei am Verschlussrand jeweils doppelte Randm arb. M abk. Aus den Armausschnitten je 36 (41/46) M mit der Rundstricknadel Nr. 7 auffassen und 5 R kraus re str. M abk. Ärmel- und Seitennähte schließen.

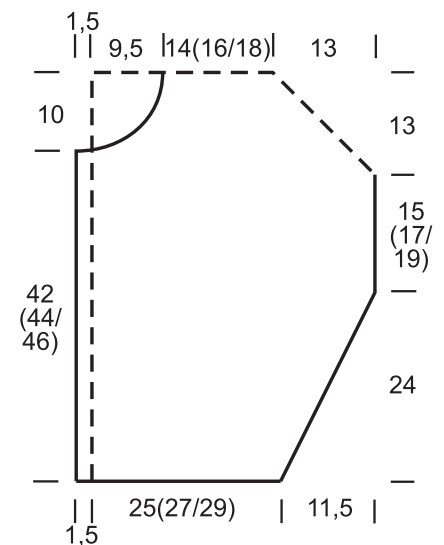

JACKE

MASCHENPROBE

Machen Sie eine Maschenprobe! Stricken Sie dafür ein 12 x 12 cm großes Stück im Muster Ihres ausgesuchten Modells. Danach zählen Sie Maschen und Reihen im Bereich 10 x 10 cm aus. Sind es weniger Maschen als in der Anleitung angegeben: Stricken Sie fester oder nehmen Sie dünnere Nadeln (½ bis ganze Nadelstärke). Haben Sie mehr Maschen gezählt: Versuchen Sie, lockerer zu stricken beziehungsweise nehmen Sie dickere Nadeln.

Bitte beachten Sie: Strickarbeiten fallen unterschiedlich aus. Daher sind die Maschenproben-Angaben auf den Bänderolen der Wolle nicht als verbindlich anzusehen. Außerdem werden diese immer auf der Basis glatt rechts erstellt. Für eine perfekte Arbeit ist daher die Maschenprobe im gewünschten Muster ein Muss. Damit Ihr Wunschmodell nicht nur schön aussieht, sondern auch passt!

ABKÜRZUNGEN

arb. = arbeiten; **abk.** = abketten; **abn.** = abnehmen; **Art.** = Artikel; **beids.** = beidseitig; **ca.** = circa; **cm** = Zentimeter; **Ø** = Durchmesser; **Fb** = Farbe; **fe M** = fe Masche/n; **folg.** = folgende/n; **g** = Gramm; **Kettm** = Kettmasche/n; **Krebsm** = Krebsmasche/n; **lt.** = laut; **li** = links; **Luftm** = Luftmasche/n; **M** = Masche/n; **m** = Meter; **mittl.** = mittlere/n; **Nr.** = Nummer; **Randm** = Randmasche; **R** = Reihe; **Rd** = Runde; **restl.** = restliche/n; **re** = rechts; **Stb** = Stäbchen; **str.** = stricken; **U** = Umschlag; **wdh.** = wiederholen; **zun.** = zunehmen; **zusstr.** = zusammenstricken